







ТЕХНИЧЕСКИЕ ХАРАКТЕРИСТИКИ СЕРИИ MG

ТИП ИЗДЕЛИЯ [MG]	450/160	900/160	1500/200
Общий объем [л]	450	900	1500
Макс. уровень заполнения [л]	338	675	1125
Мощность электродвигателя [кВт]	4,5	11	15
Мощность волчка [кВт]	опция	опция	опция
Скорость вращения вала [об./мин.]	20/40	16/32	14/28
Стандартное управление			
Чистый вес мешалки [кг]	1530	1970	2780
Диаметр горловины [мм]	160	160	200
Предохранитель [А]	63/100	80/100	140/100
Открытие/закрытие крышек	 P	 P	 P
Требуемое давление [бар]	6	6	6

МОДЕЛЬ ИЗДЕЛИЯ [MG]	450/160	900/160	1500/200
Мачтовый подъемник	o	o	o
Кнопочная панель управления	S	S	S
ПЛК и ЧМИ	o	o	o
Плавно регулируемая скорость	o	o	o
Датчик температуры	o	o	o
Система дозирования воды	o	o	o
Система взвешивания	o	o	o
Легкоочищаемые (Easy Clean) уплотнения валов	o	o	o
Дополнительная решетка	-	-	-
Полированный вал и чаша	o	o	o
Двойная рубашка давление не более 2,0 бар	o	o	o
Пыленепроницаемая герметичная крышка	o	o	o

ТЕХНИЧЕСКИЕ ХАРАКТЕРИСТИКИ СЕРИИ MG

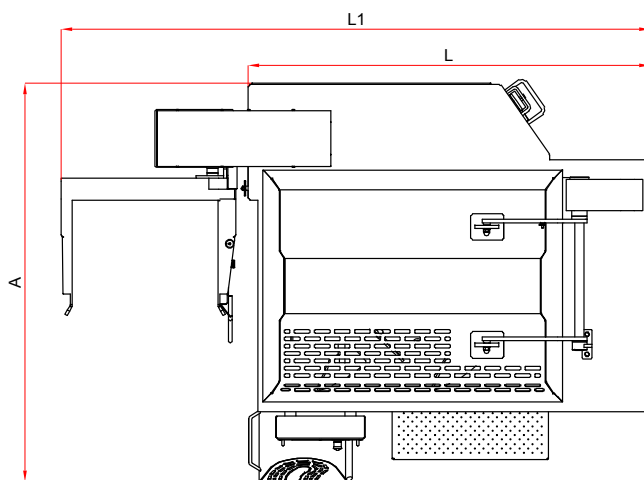
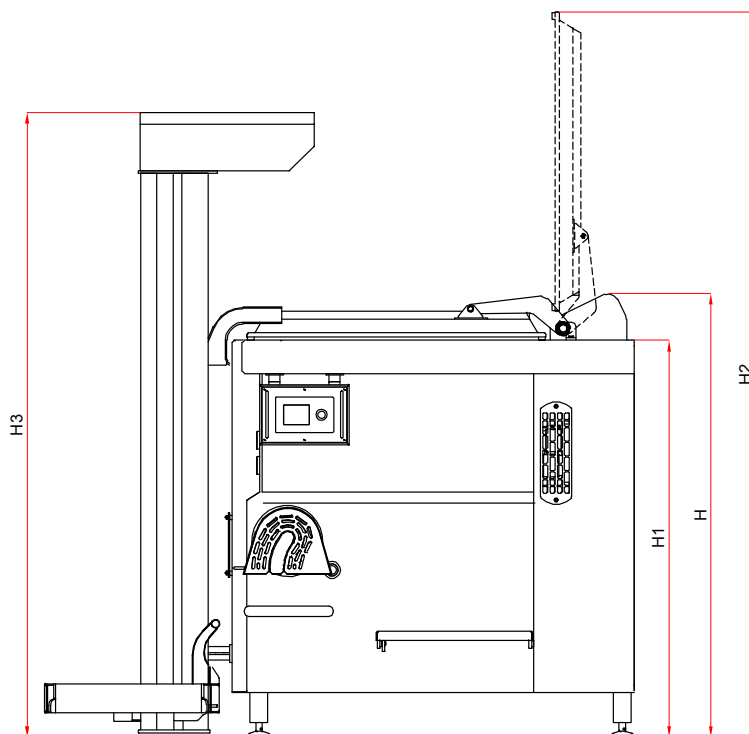

МОДЕЛЬ ИЗДЕЛИЯ [MG]	450/160	900/160	1500/200
H [см]	180	200	229
H1 [см]	162	178	207
H2 [см]	289	326	328
H3 [см]	271	282	325
L [см]	150	181	222
L1 [см]	234	265	306
A [см]	179	180	246