

LA SERIE **RM** ESPECIFICACIÓN

TIPO DE MÁQUINA [RM]	300	600	1000	1800	2500	3500	4500
Capacidad total [L]	300	600	1000	1800	2500	3500	4500
Llenado máximo [L]	225	450	750	1350	1875	2625	3375
Potencia de motor [kW]	5,5	7,5	11	15	22	30	37
Velocidad de rotación del eje [rpm]	4-36	3-28	3-22	3-18	3-15	2-12	1-10
Manejo estándar							
Peso neto de la amasadora [kg]	640	940	1550	1900	2600	3400	4200
Fuse [A]	25	32	50	63	100	120	140
Opciones de carga	PW 2/250	PW 2/250	PW 2/250	PW 2/250	PZ 2/250 o PW 2/1000	PZ 2/250 o PW 2/1000	PZ 2/250 o PW 2/1000
Carro de descarga DIN 9797	200L	200L	200L	200L	1x200L	1x200L	1x200L
Apertura/Cierre de tapa							

MODELOS DE MÁQUINAS [RM]	300	600	1000	1800	2500	3500	4500
Elevador de columna	O	O	O	O	O	O	O
PLC y HMI	S	S	S	S	S	S	S
Variación suave de velocidad	S	S	S	S	S	S	S
Sensor de temperatura	O	O	O	O	O	O	O
Sistema de dosificado de agua	O	O	O	O	O	O	O
Sistema de pesado	O	O	O	O	O	O	O
Juntas del eje de fácil limpieza	-	-	-	-	-	-	-
Rejilla adicional	O	O	O	O	O	O	O
Cuba y ejes pulidos	O	O	O	O	O	O	O
Doble camisa máx. presión 2.0 Bar	O	O	O	O	O	O	O
Cierre de tapa a prueba de partículas	S	S	S	S	S	S	S
Versión con vacío	O	O	O	O	O	O	O

LA SERIE **RM** ESPECIFICACIÓN

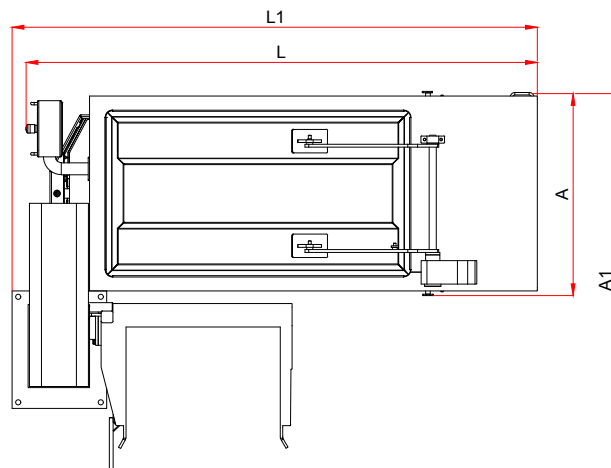
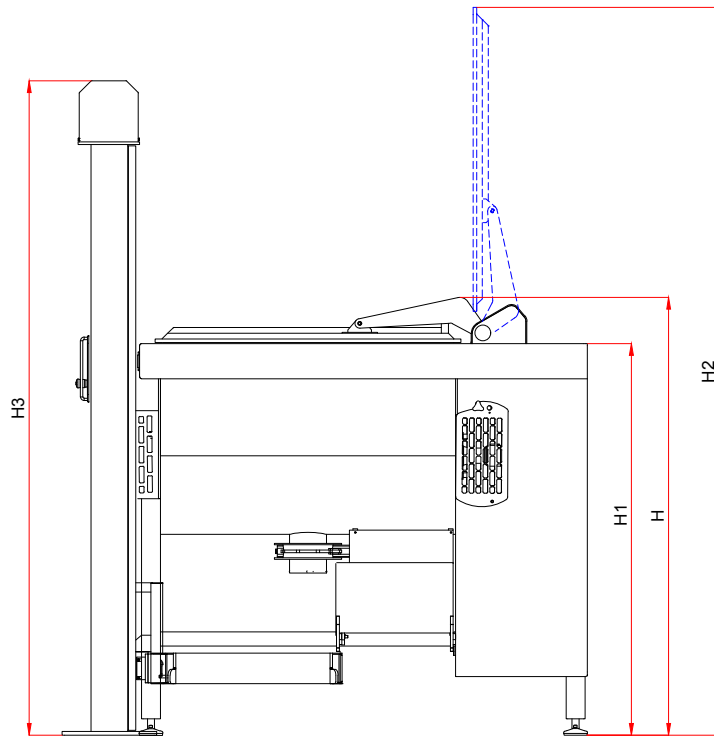

MODELOS DE MAQUINAS [RM]	300	600	1000	1800	2500	3500	4500
H [cm]	180	188	210	243	251	273	296
H1 [cm]	156	167	190	210	220	232	244
H2 [cm]	280	311	280	310	350	375	398
H3 [cm]	282	282	300	325	341	361	378
L [cm]	200	218	260	295	303	385	418
L1 [cm]	223	232	287	330	339	420	453
A [cm]	80	88	102	124	138	154	167
A1 [cm]	160	170	180	201	215	231	238